

HKTS 3

Heimkino- und HiFi-Lautsprechersystem

BEDIENUNGSANLEITUNG

DEUTSCH



harman/kardon®
Designed to Entertain.™

Inhaltsverzeichnis

Allgemeines	3
Ausstattung	3
Anschlüsse an der Geräterückseite	4
Lautsprecheraufstellung	6
Farbcodierung	6
Aufstellung als Frontlautsprecher	6
Subwoofer	6
Satelliten-Lautsprecher	6
Wandmontage	7
Anschließen der Lautsprecher	8
Betrieb	12
Einstellen der Lautstärke	12
Zusätzliche Einstellmöglichkeiten	12
Fehlerbeseitigung	13
Technische Daten	14

KONFORMITÄTSERKLÄRUNG



Wir, Harman Consumer Group International
2, route de Tours
F-72500 Château-du-Loir
France

erklären in eigener Verantwortung, daß das Produkt
der vorliegenden Dokumentation folgenden Standards
entspricht:

EN 61000-6-3:2001
EN 61000-6-1:2001
EN 55013:2001
EN 55020:2002
EN 61000-3-2:2000
EN 61000-3-3:1995+A1:2001
EN 60065:2002

Jurjen Amsterdam
Harman Consumer Group International
02/09

Wichtige Sicherheitshinweise

1. Bitte lesen Sie diese Bedienungsanleitung aufmerksam durch.
2. Heben Sie diese Bedienungsanleitung auf, um zu einem späteren Zeitpunkt darauf zurückgreifen zu können.
3. Alle Warnhinweise auf dem Produkt und in der Bedienungsanleitung müssen unbedingt beachtet werden.
4. Befolgen Sie bitte unbedingt alle Bedien- und Gebrauchshinweise.
5. Benutzen Sie dieses Produkt nicht in der Nähe von Wasser.
6. Verwenden Sie zur Reinigung nur ein weiches Tuch.
7. Schlitze und Öffnungen im Gehäuse dienen der Entlüftung und sorgen für zuverlässigen Betrieb. Daher dürfen sie nicht verstellt oder abgedeckt werden. Stellen Sie dieses Produkt so auf, wie vom Hersteller empfohlen.
8. Stellen Sie das Produkt nicht in der Nähe von Wärmequellen wie Heizstrahler, Heizkörper, Öfen oder anderen Geräten (einschließlich Endstufen) auf.
9. Nehmen Sie keinerlei Veränderungen am Stecker vor, die die Wirkungsweise des verpolungssicheren Steckers bzw. des Schuko-Stromanschlusses in Bezug auf deren Betriebssicherheit beeinträchtigt. Ein verpolungssicherer Stecker hat zwei unterschiedlich breite Kontakte. Der Schukostecker hat einen zusätzlichen Massekontakt - diese dient Ihrem Schutz. Sollte das mitgelieferte Kabel nicht in Ihre Steckdose passen, wenden Sie sich bitte an Ihren Elektriker.
10. Netzleitungen sollte man immer so verlegen, dass niemand auf sie steigt und nicht durch irgendwelche Gegenstände eingeklemmt werden. Besonders vorsichtig sollte man mit Netzkabeln an der Stelle, wo das Kabel aus dem Gerät kommt, umgehen (Knick-Gefahr!).
11. Verwenden Sie ausschließlich Zubehör, das der Hersteller empfiehlt.
12. Benutzen Sie ausschließlich fahrbare oder sonstige Untergestelle, dreibeinige Standfüße, Untersetzbügel oder Tische, die der Hersteller empfiehlt oder die mit diesem Produkt beiliegen. Verwenden Sie ein fahrbares Untergestell, müssen Sie darauf achten, dass dieses nicht umkippt und Verletzungen verursacht.
13. Trennen Sie diese Gerät während eines Gewitters oder einer längeren Zeitspanne, in der es nicht verwendet wird, von der Stromversorgung.
14. Überlassen Sie bitte Reparaturen unbedingt qualifizierten Servicetechnikern. In folgenden Fällen müssen Sie das Gerät sofort von der Stromversorgung trennen und danach eine autorisierte Werkstatt aufsuchen: defektes Netzkabel oder Netzstecker, ins Gehäuse sind Gegenstände oder Flüssigkeiten eingedrungen, das Gerät wurde Regen oder Wasser ausgesetzt, das Gerät arbeitet nicht einwandfrei oder fiel herunter.
15. Schützen Sie dieses Gerät vor Spritzwasser. Achten Sie bitte darauf, dass keine Gefäße, die Flüssigkeiten enthalten (z.B. Vasen), auf dem Gerät abgesetzt werden.
16. Möchten Sie dieses Gerät vollständig vom Stromnetz trennen, müssen Sie das Netzkabel aus der Steckdose ziehen.
17. Sorgen Sie bitte dafür, dass der Stecker des Netzteils stets betriebsbereit ist.
18. Setzen Sie Batterien keiner großen Hitze (z.B. direkte Sonneneinstrahlung oder Feuer) aus.



Das Blitzsymbol in einem gleichschenkligen Dreieck warnt vor nicht isolierten Komponenten mit gefährlicher Stromspannung, die zu ernsthaften Personenschäden führen kann.



Das Ausrufungszeichen in einem gleichschenkligen Dreieck kennzeichnet wichtige Hinweise für die Nutzung und Wartung Ihres Gerätes.

WARNUNG: Setzen Sie dieses Gerät keinem Regen oder Feuchtigkeit aus, um Stromschlag und/oder Feuer zu vermeiden.

Hinweis:

Zur besseren Übersichtlichkeit sind Bedienungselemente und Anschlüsse auf der Rückseite des Subwoofers fett gedruckt.

BEISPIEL – (fett gedruckt) kennzeichnet ein bestimmtes Bedienungselement oder einen bestimmten Anschluss auf der Rückseite des Subwoofers

BEISPIEL (OCR-Schrift) – kennzeichnet Schaltereinstellungen des Subwoofers

① (Eingekreiste Zahl) bezeichnet Anschlüsse oder Schalterstellungen des Subwoofers

Allgemeines

Vielen Dank, dass Sie sich für das Harman Kardon Lautsprechersystem HKTS 3 entschieden haben – es wird Ihnen viele Jahre Freude bereiten. Bei seiner Entwicklung haben wir den Schwerpunkt auf die besonders realistische und räumliche Abbildung von Filmmusik, sowie die natürliche und präzise Wiedergabe Ihrer Lieblingsmusik gesetzt.

Die hochwertige Elektronik und präzisen Lautsprecher des HKTS 3 ermöglichen bei einfachster Installation ein überragendes Klangerlebnis. Kabel und Anschlüsse sind farblich gekennzeichnet, übersichtliche Bedienelemente erleichtern den Gebrauch.

Dennoch empfehlen wir, dass Sie sich einige Minuten zum Lesen dieser Bedienungsanleitung nehmen, um von Anfang an alle Anschlüsse zum AV-Receiver/Surround-Prozessor, dem Verstärker oder anderen Komponenten Ihrer Anlage korrekt zu verkabeln. Sie finden außerdem noch wichtige Tipps zu den Funktionen der einzelnen Regler, mit denen Sie die Einstellungen des HKTS 3 Systems optimieren können.

Sollten Sie Fragen zur Installation und Bedienung dieses Lautsprechersystems haben, die nicht von dieser Bedienungsanleitung beantwortet werden, wenden Sie sich bitte an Ihren Fachhändler.

Ausstattung

Beim HKTS 3 handelt es sich um ein dreiteiliges Heimkino-Lautsprechersystem: Es umfasst einen aktiven Subwoofer mit 250-mm-Bass-Chassis und integrierter 100-Watt-Endstufe in einem Bassreflex-Gehäuse sowie zwei gleiche 2-Wege-Satelliten, die Sie als Frontlautsprecher einsetzen können. Im Lieferumfang enthalten sind zwei Regalstandfüße, zwei Halterungen für die Wandmontage sowie alle Verbindungskabel. Zum einfacheren Aufbau der Anlage sind Lautsprecherkabel und Anschlüsse nach dem neuen CEA-Standard farblich gekennzeichnet.

Ist Ihr AV-Receiver/Verstärker mit einem speziellen Subwoofer/LFE-Ausgang ausgestattet, ist die Verkabelung des Subwoofers eine einfache Sache. Bei älteren Verstärkern/Receivern oder Prozessoren ohne separatem Subwoofer-Anschluss müssen Sie das HKTS 3-System mit den normalen Lautsprecheranschlüssen verbinden. Besonders praktisch sind die vielfältigen Einstellmöglichkeiten: Sie können die Lautstärke des Subwoofers individuell einstellen, zusätzliche Hochtonfilter verwenden und sogar die Phasenlage des Tieftöners – ganz wichtig für realistische Wiedergabe – den Gegebenheiten Ihres Wohnraums anpassen. Für besonderen Komfort sorgt die Einschaltautomatik: Liegt am Eingang des Subwoofers ein Musiksignal an, schaltet er sich automatisch ein. Empfängt er einige Minuten lang kein Signal, schaltet er sich wieder selbständig aus.

Als Erfinder des HiFi-Receivers steht der Name Harman Kardon seit 50 Jahren nach wie vor für außergewöhnliche Qualität mit besonderen Ausstattungsmerkmalen und neuester Schaltungstechnik. Damit ist auch das HKTS 3-System die ideale Ergänzung eines Harman Kardon Receivers oder jedes anderen Heimkino-Systemes.

- **2.1-Lautsprecher-Komplettsystem fürs Heimkino und/oder die HiFi-Anlage**
- **Alle Lautsprecher sind mit einer Abschirmung gegen elektromagnetische Felder ausgestattet – dadurch lassen sie sich in der Nähe von Fernsehern und Video-Monitoren aufstellen ohne deren Bildwiedergabe zu beeinträchtigen**
- **Einfache Verkabelung dank farblich gekennzeichnetem Kabel und Anschlüssen**
- **Hochpegel- und Lautsprecheranschlüsse für den Anschluss an fast alle Audio-Komponenten**
- **Überragende Basswiedergabe beim Anschluss des Subwoofers an ein digitales Audio-System mit Bass-Management oder programmierbaren Übergangsfrequenzen.**

Lieferumfang

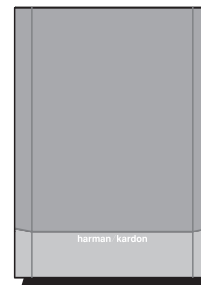

Ein aktiver Subwoofer

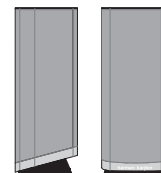

Zwei Satelliten-Lautsprecher mit farblich codierten Anschlüssen (hier abgebildet mit Regalstandfüßen).



Zwei Halterungen für die Wandmontage.



Ein Cinch-Kabel (RCA) für den Anschluss Ihres Subwoofers an den Vorverstärker (lila).

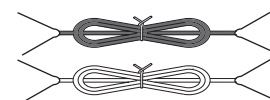

Zwei je 6 Meter lange Kabel für den Anschluss der Frontlautsprecher an den Subwoofer (Rot/Weiß).

ACHTUNG
STROMSCHLAGGEFAHR
NICHT ÖFFNEN

VORSICHT: UM DIE STROMSCHLAGGEFAHR ZU VERRINGERN, DAS GEHÄUSE (ODER DIE RÜCKWAND) NICHT ENTFERNEN. IM INNEREN BEFINDEN SICH KEINE TEILE, DIE VOM BENUTZER REPARIERT WERDEN KÖNNEN. REPARATUREN SIND VON QUALIFIZIERTEN WARTUNGSTECHNIKERN AUSZUFÜHREN.

Das gleichseitige Dreieck mit Blitz- und Pfeilsymbol dient zur Warnung des Benutzers vor nicht isolierter "gefährlicher Spannung" innerhalb des Gehäuses, die stark genug sein kann, um Personen durch Stromschlag zu gefährden.

Das gleichseitige Dreieck mit Ausrufezeichen soll den Benutzer auf wichtige Betriebs- und Wartungsanweisungen (Reparatur) in der mitgelieferten Produktliteratur aufmerksam machen.

ACHTUNG: BRAND- ODER STROMSCHLAGGEFAHR VERMEIDEN. DIESES GERÄT DARF REGEN ODER FEUCHTIGKEIT NICHT AUSGESETZT WERDEN.

Anschlüsse auf der Rückseite

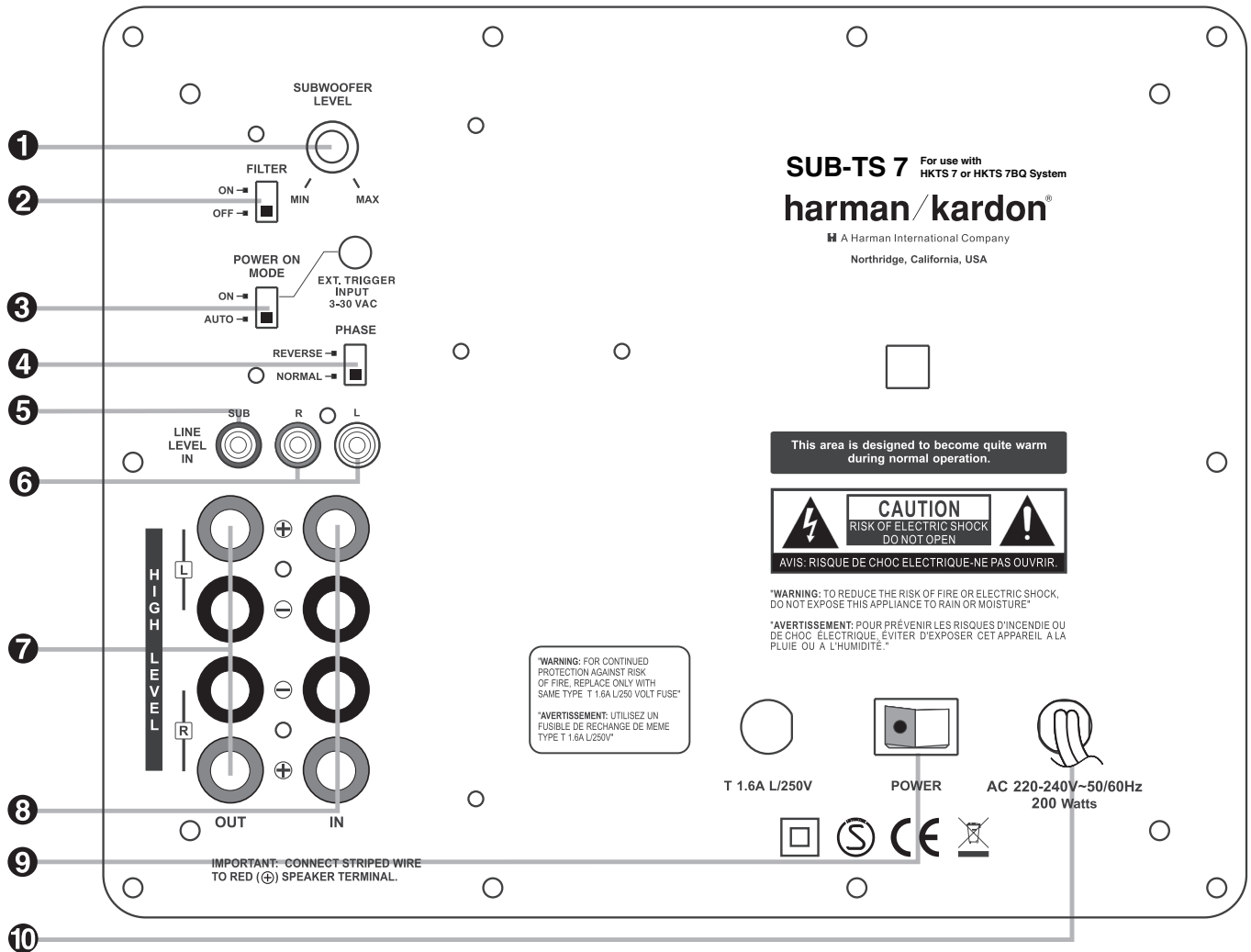

- 1 Subwoofer-Lautstärkereglер
- 2 Schalter für Hochtonfilter
- 3 Einschaltautomatik
- 4 Phasenschalter

1 Subwoofer-Lautstärkereglер: Mit diesem Regler können Sie die Lautstärke des Subwoofers einstellen. Drehen Sie ihn im Uhrzeigersinn, wird der Subwoofer lauter. Drehen Sie ihn gegen den Uhrzeigersinn, um den Basspegel zu senken.

2 Schalter für Hochtonfilter: Steht der Schalter auf **ON**, werden alle Frequenzen oberhalb 120 Hz herausgefiltert – der Subwoofer nutzt in diesem Betriebsmodus sein großes Potenzial bei der druckvollen Wiedergabe von Basssignalen voll aus. Mit diesem Filter beeinflussen Sie die **Eingänge 8** und **6** – der Anschluss **Sub 5** bleibt dagegen von diesem Filter unberührt.

- 5 Separater Subwoofer/LFE-Eingang (Sub)
- 6 Line Level Eingänge (L/R)
- 7 Lautsprecher-Ausgänge
- 8 Lautsprecher-Eingänge (für den Anschluss an ältere HiFi-Komponenten)

3 Einschaltautomatik (Trigger): Einige Receiver bzw. Surround-Prozessoren sind mit einem Trigger-Anschluss ausgestattet. Über diesen Ausgang wird ein Steuersignal gesendet, das Ihren Subwoofer automatisch ein- und wieder ausschaltet. Besitzt Ihr Receiver einen solchen Ausgang, sollten Sie ihn mit dieser Buchse verkabeln. Haben Sie den Schalter **Einschaltautomatik 3** auf **AUTO** gestellt und der **Master Power Switch 9** ist eingeschaltet, wird der Subwoofer über das Steuersignal am Trigger-Eingang ein- und wieder ausgeschaltet (Stand-By). Steht dieser Schalter auf **ON**, bleibt der Subwoofer ständig eingeschaltet solange der Hauptschalter **9** eingeschaltet ist.

- 9 Netzschalter (Power)
- 10 Netzkabel

Ist die **Einschaltautomatik 3** in Betrieb (Schalter steht auf **AUTO**), zeigt die LED auf der Oberseite des Subwoofers den aktuellen Betriebszustand an. Leuchtet sie blau, wurde die integrierte Endstufe durch Musiksignale am Eingang aktiviert. Ist der Subwoofer im Stand-by-Betrieb, leuchtet die LED gelb.

Steht dieser Schalter auf **ON**, ist die integrierte Endstufe ständig aktiviert und die LED leuchtet auch ständig blau.

Mit dem **Netzschalter Power 9** können Sie den Subwoofer vollständig ausschalten – die LED an der Geräteoberseite erlischt.

Anschlüsse auf der Rückseite

4 Phasenschalter: Mit diesem Schalter können Sie die Phasenlage am Ausgang des Subwoofers in Bezug auf das Eingangssignal bestimmen. Je nachdem wo Sie den Subwoofer aufstellen, können Sie unter Umständen durch Umschalten der Phase einen noch besseren Bass-Klang erzielen. Die Grundeinstellung lautet **NORMAL**. Sie sollten aber dennoch auch die Einstellung **REVERSE** ausprobieren – klingt der Bass dabei kräftiger, so sollten Sie diese Einstellung belassen.

5 Separater Subwoofer/LFE-Eingang (SUB): Ist Ihr AV-Receiver/Verstärker oder Surround-Prozessor mit einem separaten Subwoofer- bzw. LFE-Ausgang ausgestattet, können Sie den Subwoofer direkt hier anschließen. Verstärker, die keinen solchen Subwoofer-Ausgang haben, verbinden Sie am besten über die **Hochpegel-Eingänge 6**.

6 Line Level-Eingänge (L/R): Verbinden Sie diese Eingänge mit den Subwoofer- oder den Vorverstärker-Ausgängen Ihres Receivers/Verstärkers. Besitzt Ihr Receiver/Verstärker keinen Subwoofer-Ausgang, gehen Sie bitte wie folgt vor: Schließen Sie an jeden der beiden Vorverstärker-Ausgänge einen Y-Adapter (nicht im Lieferumfang enthalten – als Zubehör erhältlich) an. Nutzen Sie eine der beiden Kabelzweige, um den Vorverstärker-Ausgang mit dem jeweiligen Endstufen-Eingang zu verbinden. Den zweiten Kabelzweig führen Sie an den entsprechenden Line Level-Eingang Ihres Subwoofers. Bei Receivern/Verstärkern mit nur einem Subwoofer-Anschluss (Mono) können Sie wahlweise einen der beiden Cinch-Eingänge des Subwoofers verwenden.

7 Lautsprecher-Ausgänge: Verwenden Sie für die Signalübertragung vom Verstärker/Receiver die **Lautsprechereingänge 8**, können Sie die beiden Front-Lautsprecher hier anschließen. Bitte achten Sie dabei unbedingt auf die Polarität: Verbinden Sie immer den + (Plus)-Pol am Subwoofer mit dem + (Plus)-Pol am Receiver/Verstärker. Ähnlich verfahren Sie mit der Verbindung der – (Minus)-Pole. Das Gleiche gilt auch für die Verkabelung der Satelliten-Lautsprecher. Bitte achten auf die konsequent korrekte Polung (Phasenlage) aller Komponenten Ihrer Hi-Fi-Anlage. Werden die Eingänge für **Lautsprechersignale 8** nicht benutzt, schließen Sie bitte die beiden Frontlautsprecher direkt an den Receiver/Verstärker an. Weitere Hinweise dazu finden Sie auf den Seiten 9 bis 12.

8 Lautsprecher-Eingänge: Ist Ihr Receiver/Verstärker nicht mit separaten Vorverstärker-Ausgängen (Cinch) ausgestattet, können Sie die Lautsprecher-Ausgänge Ihres Verstärkers mit diesen Schraubklemmen verbinden. Achten Sie bitte dabei – wie schon im vorherigen Abschnitt beschrieben – auf korrekte Polarität.

9 Netzschalter: Steht der Schalter auf ●, ist die im Subwoofer integrierte Endstufe betriebsbereit. Ist die **Einschaltautomatik (Trigger) 3** ebenfalls aktiviert, schaltet der Subwoofer in den Stand-by-Betrieb. Ist die Einschaltautomatik deaktiviert, schaltet der Subwoofer auf Dauerbetrieb.

10 Netzkabel: Es ist für den Anschluss an ungeschaltete Netz-Steckdosen vorgesehen. Wegen besserer Klangqualität und Betriebssicherheit wird davon abgeraten, die Sekundär-Anschlüsse auf der Rückseite von Audio-Komponenten zu benutzen.

Lautsprecheraufstellung

Farbcodierung

Um die Verkabelung der Lautsprecher zu vereinfachen, sind alle Lautsprecheranschlüsse und Kabel des HKTS 3-Systemes farblich nach dem Standard der Consumer Electronics Association gekennzeichnet. Im Lieferumfang enthalten sind farbige Aufkleber, mit denen Sie die Anschluss terminals der Satelliten markieren können (siehe Codiertabelle unten). Der aktive Subwoofer ist bereits farbcodiert.

Lautsprecher	Aufkleber (oder Anschluss) und Kabelfarbe
Vorne links	weiss
Vorne rechts	Rot
Subwoofer	Lila

Aufstellung als Frontlautsprecher

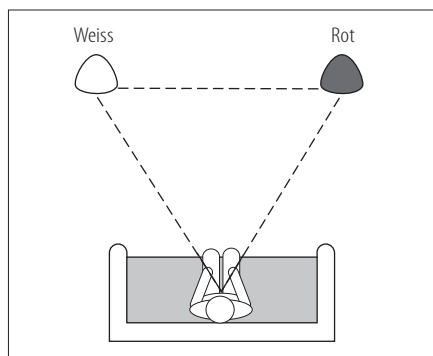

Stellen Sie diese Lautsprecher wie in der Abbildung oben gezeigt auf – sorgen Sie dafür, dass deren Hochtöner auf Ohrhöhe stehen (nehmen Sie dazu Ihre gewohnte Hörposition ein). Wie in der Illustration zu sehen ist, muss der Abstand von ihrer Hörposition zu den beiden Frontlautsprechern gleich sein. Richten Sie die Lautsprecher zu Ihrem Hörplatz hin aus.

Subwoofer

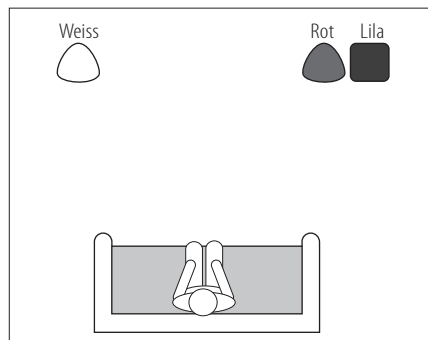

Die tiefen Bässe des Subwoofers nimmt man größtenteils ungerichtet im gesamten Raum wahr. Deshalb ist die Aufstellung des Subwoofers nicht so kritisch wie die der Satelliten-Systeme. Die Basswiedergabe kann aber durch die geschickte Aufstellung des Subwoofers optimiert werden. Je näher er an einer Wand oder in einer Ecke steht, desto kräftiger wirken die Bässe. Auch hier lohnt es sich mit der Platzierung zu experimentieren – schon wenige Zentimeter näher an einer Wand oder in die Raumecke gerückt, und Sie können einen noch besseren Tieftonklang erzielen.

Satelliten-Lautsprecher

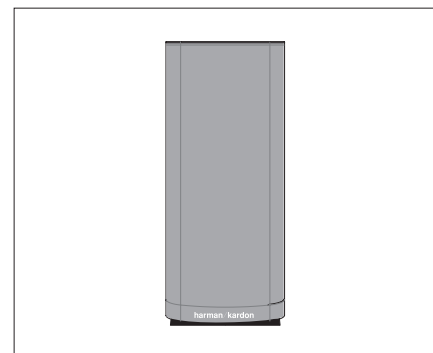

Die Satellitenlautsprecher lassen sich in ein Regal aufstellen.

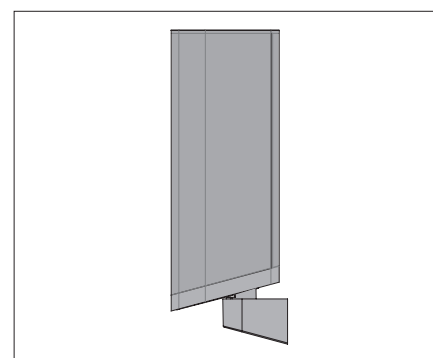

Es ist aber auch möglich, ihn mithilfe der im Lieferumfang enthaltenen Halterungen an die Wand zu montieren.

Wandmontage

Wandmontage

Schrauben Sie zuerst den schwarzen Lautsprecherstandfuß ab. Heben Sie die nicht benötigten Teile für künftige Installationen auf.

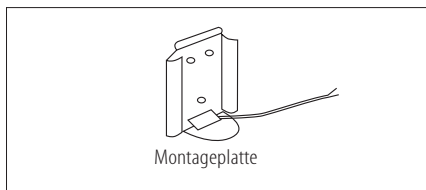
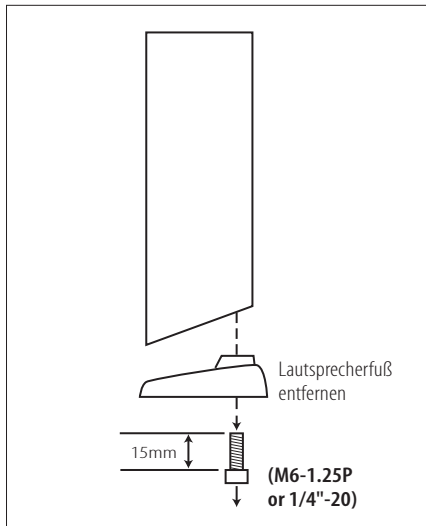

Befestigen Sie die Montageplatte an die Wand – achten Sie bitte darauf, dass diese Befestigung bis zu 13 kg Last tragen kann. **Auswahl des geeigneten Befestigungsmaterials und sachgerechte Montage liegen in der Verantwortung des Kunden.**

Führen Sie das verdrehte Lautsprecherkabel (wie auf den Seiten 8 bis 11 beschrieben) durch die Öffnung in der Wandhalterplatte durch (siehe Zeichnung).

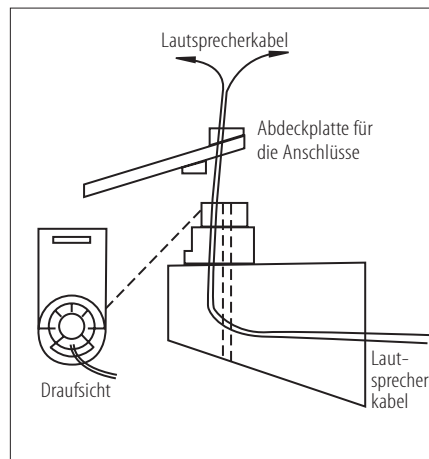

Die Wandhalterung ist mit zwei Öffnungen versehen: einem runden Schraubenloch und einer großen Öffnung für das Lautsprecherkabel.

Die Wandhalterung wird mit der großen Öffnung nach oben in die Wandhalterplatte eingehängt.

Führen Sie die verdrehten Lautsprecher-Kabel durch die runde Öffnung der Terminal-Abdeckung durch und schließen Sie diese an der Unterseite der Satelliten-Systeme an. Bitte achten Sie auf korrekte Polarität und guten Kontakt (siehe Hinweise auf Seite 8 dieser Bedienungsanleitung).

Schrauben Sie die Sicherungsschraube von unten durch die Wandhalterung fest – lassen Sie genügend Spiel, um den Lautsprecher noch drehen zu können.

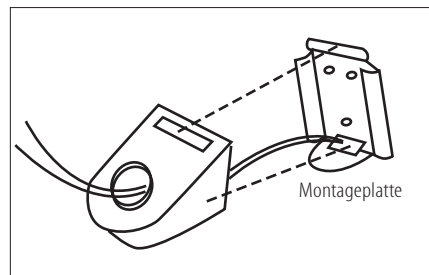

Die an der Wand montierten Lautsprecher lassen sich seitlich drehen und so auf den Hörplatz ausrichten. Bitte beachten Sie, dass die Lautsprecher sich nicht in der Neigung verstellen lassen und evtl. Schäden an den Halterungen durch Versuche die Lautsprecher kippen nicht von der Garantie umfasst sind.

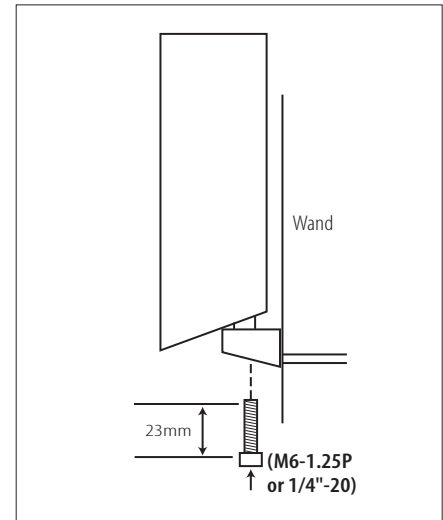

Anschließen der Lautsprecher

Anschließen der Lautsprecher

WICHTIGE HINWEISE: Bevor Sie die Lautsprecher anschließen, sollten Sie den Verstärker/Receiver ausschalten und zur Sicherheit vollständig vom Netz trennen. Der Subwoofer darf erst nach dem Anschluss aller Kabel mit dem Stromnetz verbunden werden.

Fast alle Hersteller, auch Harman Kardon, kennzeichnen die Lautsprecheranschlüsse mit Rot (Pluspol) und Schwarz (Minuspol).



Um die einzelnen Lautsprecher mit dem Ihrer Position im Wohnraum entsprechenden Signal sicher versorgen zu können, sind die Pluspole der Lautsprecherklemmen neuerer Harman Kardon Receiver, am Subwoofer und die Lautsprecherkabel nach dem CEA-Standard entsprechend ihrer Position farblich codiert. Passende Aufkleber für die Satellitenlautsprecher (siehe Tabelle Seite 6) geben die Kanal-Zuordnungen an: Beim Subwoofer lila.

Die jeweiligen (+)-Adern der einzelnen Lautsprecherkabel ist ebenfalls mit einer farbigen Linie markiert. Der Farbton hängt von der Position des Lautsprechers im Wohnraum ab. Es ist sehr wichtig, dass alle Lautsprecher phasenrichtig mit dem Verstärker/Receiver bzw. dem Subwoofer verbunden werden: Der Pluspol am Lautsprecher mit dem Pluspol am Verstärker/Receiver/Subwoofer und der Minuspol am Lautsprecher mit dem Minuspol am Verstärker/Receiver/Subwoofer. Sollten hierbei Fehler unterlaufen, klingen die Bässe „dünn“ und die räumliche Abbildung wird gestört.

Entfernen Sie etwa 1 cm der Isolierung an den Kabelenden, verdrillen Sie die Litzen und führen Sie die abisolierten Kabelenden in die Klemmanschlüsse auf der Unterseite der Satelliten-Lautsprecher ein. Bitte achten Sie auf korrekten Sitz und optimalen Kontakt der Lautsprecherkabel.

Optimalen Klang erhalten Sie, wenn Sie entweder den **LFE-Eingang 5** oder den **Level Line-Eingang 6** verwenden. Wollen Sie die Lautsprecher-Anschlüsse **7** benutzen, müssen Sie zuerst die Schraubklemmen soweit aufdrehen, bis die seitliche Öffnung im Gewinde sichtbar wird. Stecken Sie hier das abisolierte und verdrillte Kabelende durch und drehen Sie die Schraubklemme wieder fest.

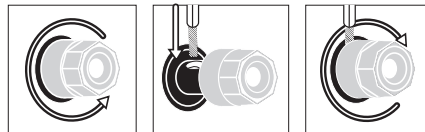

Anschließen der Lautsprecher

Verwenden Sie die folgende Verkabelungsmethode wenn Ihr Receiver/Prozessor mit einem separaten LFE-Ausgang (Subwoofer) versehen ist.

Verbinden Sie den separaten Subwoofer-Ausgang ihrer Hi-Fi-Anlage (meistens beschriftet als „LFE“ oder „Subwoofer Out“) mit dem **Sub**-Eingang ⑤ an der Geräterückseite des aktiven Subwoofers.

Schließen Sie anschließend den Center sowie die Front- und Surround-Lautsprecher direkt an die Lautsprecherausgänge Ihres Verstärkers/Receivers an. Die beiden Frontkanäle sollten Sie als „Small“ konfigurieren. Bitte überprüfen Sie auch, ob am Verstärker/Receiver oder Surround-Prozessor der Subwoofer-Ausgang eingeschaltet ist.

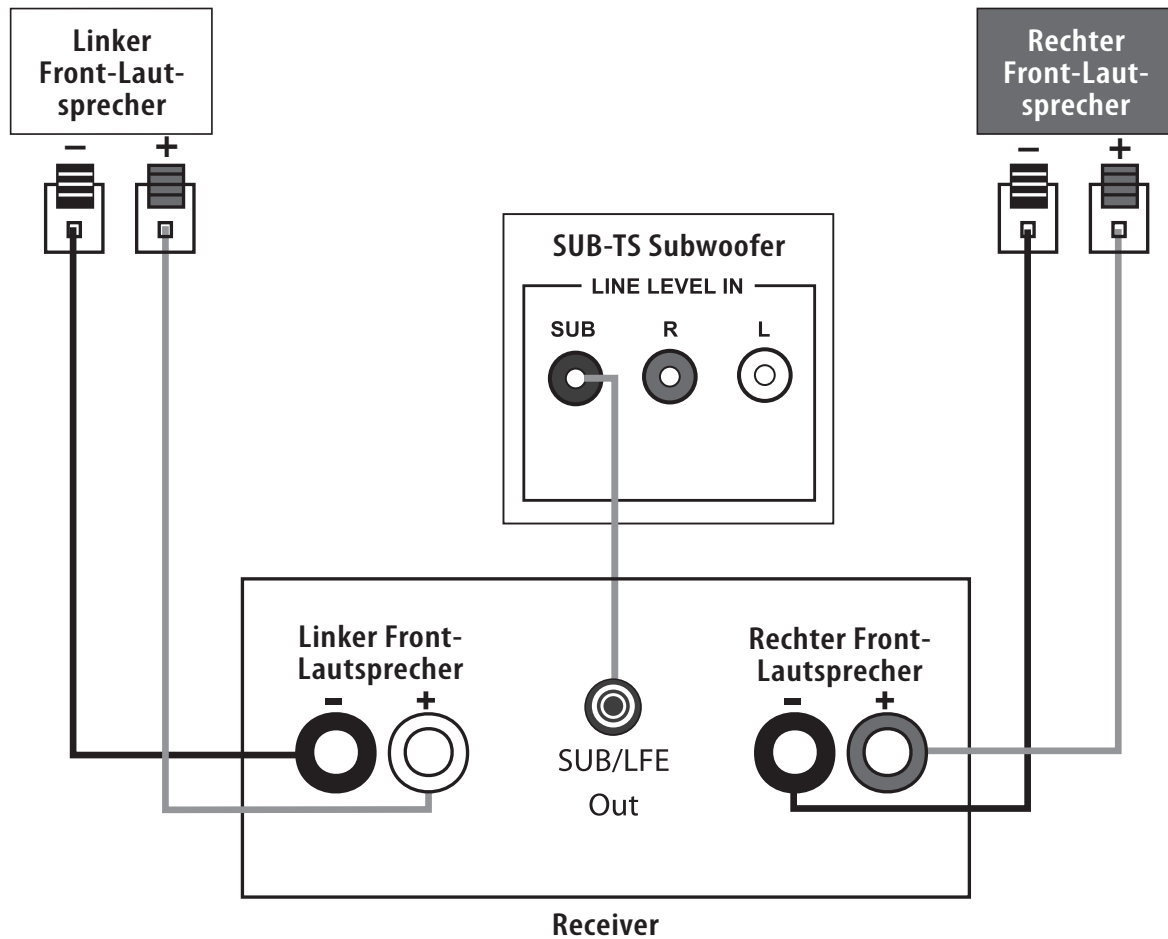

Anschließen der Lautsprecher

Verwenden Sie diese zweite Verkabelungsmethode wenn Sie für die Wiedergabe von Dolby Pro Logic- oder Dolby Virtual-Programmmaterial (nicht für Dolby Digital, DTS® oder andere digitale Signalformate) einen Receiver/Prozessor mit separatem Subwoofer-Ausgang oder Vorverstärker-Ausgängen verwenden:

Der aktive Subwoofer wird via Cinch-Kabel mit dem Subwoofer-Ausgang des Verstärkers/Receivers/Prozessors verbunden. Dabei spielt es keine Rolle, ob das Kabel in die rechte oder linke Buchse des Subwoofers gesteckt wird. Ist der Verstärker/Receiver/Prozessor mit zwei Subwoofer-Ausgängen ausgestattet, sollten Sie auch beide verkabeln.

Bei Verstärkern/Receivern ohne separaten Subwoofer-Ausgang schließen Sie bitte den Vorverstärker-Ausgang (Pre Amp Out) über einen Y-Adapter an den **Line Level**-Anschluss ⑥ des Subwoofers an.

WICHTIG: Setzen Sie einen AV-Receiver mit integriertem Dolby Pro Logic-Decoder bzw. einen Dolby Pro Logic-Prozessor ein, dürfen Sie für die Verkabelung des Subwoofers nicht den **LFE**-Eingang ⑤ verwenden.

Bei Verstärkern/Receivern/Prozessoren mit speziell gefilterten Subwoofer-Ausgängen (mit integriertem Tiefpassfilter) sollten Sie den **LFE**-Eingang ⑤ verwenden. Die beiden Frontkanäle sollten Sie als „Small“ konfigurieren. Bitte überprüfen Sie auch, ob am Verstärker/Receiver bzw. Surround-Prozessor der Subwoofer-Ausgang aktiviert ist.

Haben Sie alle nötigen Verbindungen vorgenommen, können Sie die Stromversorgung des aktiven Subwoofers wieder herstellen.

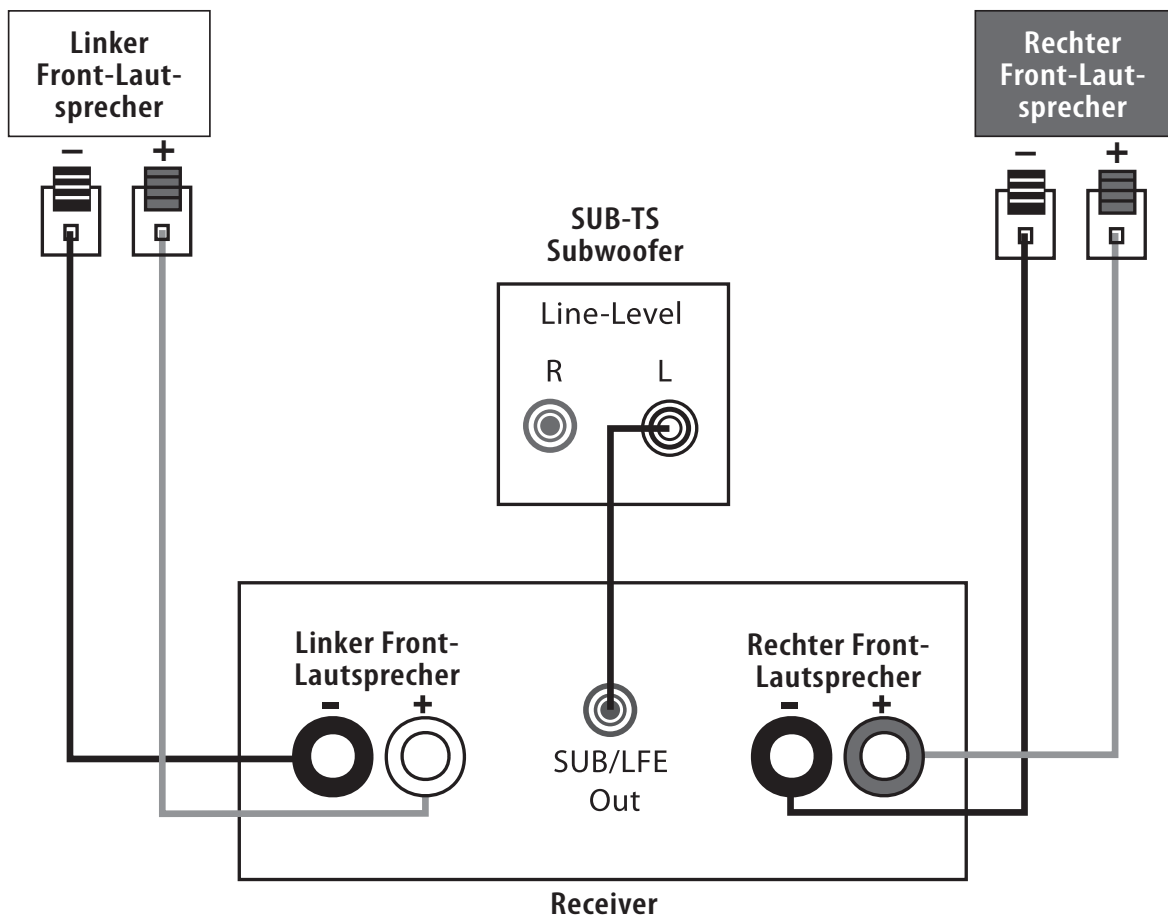

Anschließen der Lautsprecher

Dolby Pro Logic (analog) über die Lautsprecherverbindungen

Verwenden Sie diese Verkabelungsmethode wenn Sie für die Wiedergabe von Dolby Pro Logic- oder Dolby Virtual-Programmmaterial (nicht für Dolby Digital, DTS® oder andere digitale Signalformate geeignet) einen Receiver/Prozessor ohne separatem Subwoofer-Ausgang und ohne Vorverstärker-Ausgänge verwenden:

Verbinden Sie die beiden Front-Lautsprecher-Ausgänge Ihres Verstärkers / Receivers mit den entsprechenden **Lautsprecher-Eingängen ③** des Subwoofers (siehe Abbildung unten). Achten Sie bitte dabei auf korrekte Kanalzuordnung und Polarität (linker Kanal Ausgang 'linker Kanal Eingang; rechter Kanal Ausgang 'rechter Kanal Eingang; (+)-Pol an (+)-Pol; (-)-Pol an (-)-Pol).

Verbinden Sie Ihre Front-Lautsprecher in gleicher Weise mit den **Lautsprecher-Ausgängen ⑦** am Subwoofer.

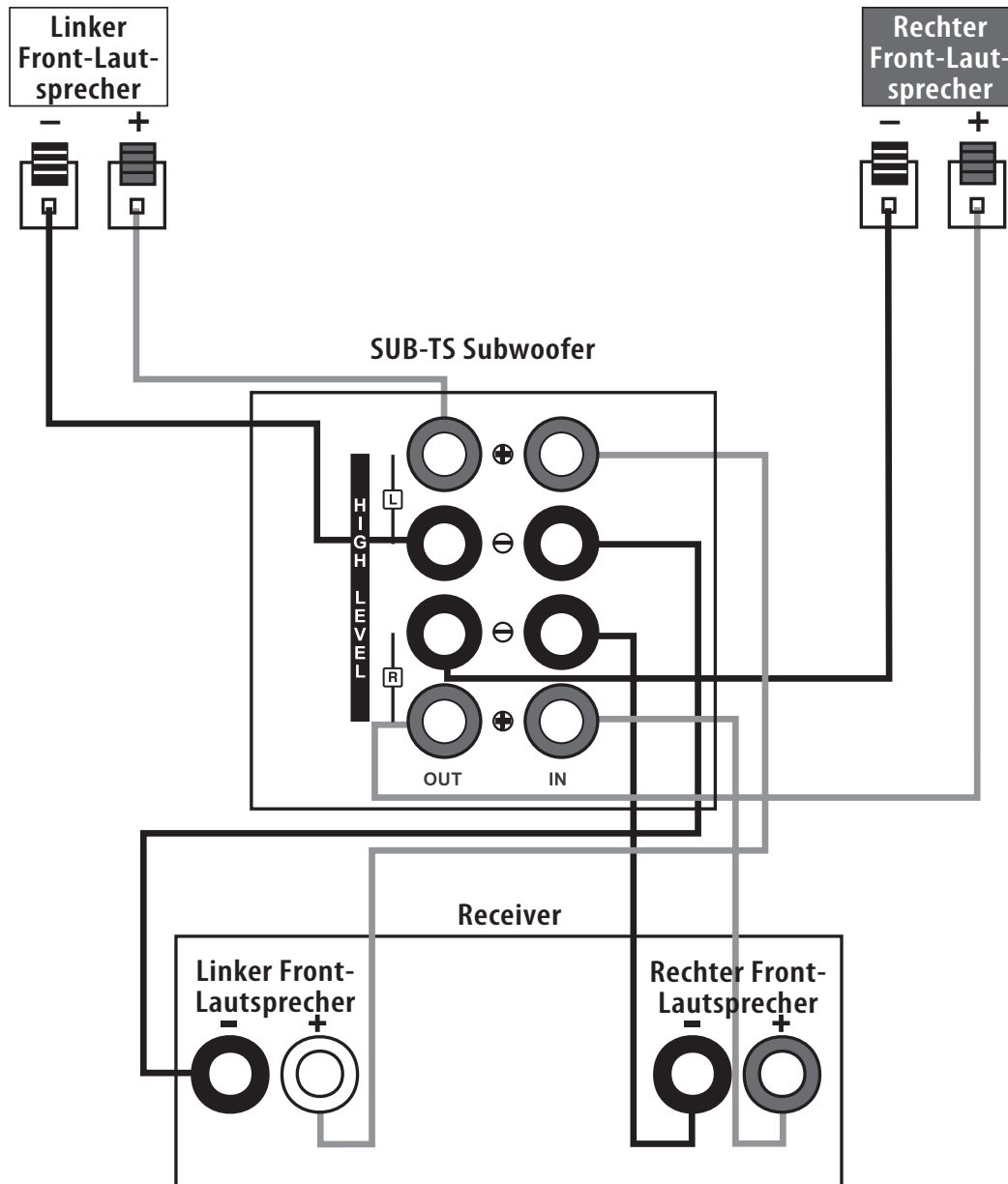

Betrieb

Stellen Sie den **Power**-Schalter ⑨ des Subwoofers auf ● (Ein). Ist die **Einschaltautomatik** ③ aktiviert ist (**AUTO**), schaltet sich die Endstufe im Subwoofer automatisch ein sobald am Eingang ein Signal erkannt wird. Dabei wechselt die Betriebsanzeige ihre Farbe von Gelb auf Blau (=Betrieb). Liegt 20 Minuten lang am Eingang kein Signal an, schaltet der Subwoofer wieder um auf Stand-by – die LED leuchtet dann gelb.

Ist Ihr Receiver/Verstärker eingeschaltet, wird auch der Subwoofer automatisch aktiviert – die Betriebsanzeige (LED) leuchtet blau.

Bei längerer Abwesenheit sollten Sie den Subwoofer mit dem **Power**-Schalter ⑨ vollständig ausschalten.

Einstellen der Lautstärke

Die Lautstärke des Subwoofers wird mit dem Lautstärkesteller ① eingestellt: Drehen Sie ihn im Uhrzeigersinn, um die Lautstärke zu erhöhen. Drehen Sie den Regler gegen den Uhrzeigersinn, um die Lautstärke zu senken.

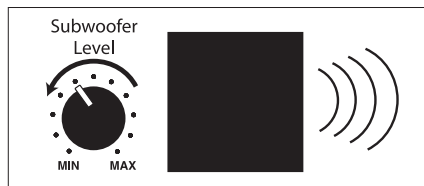
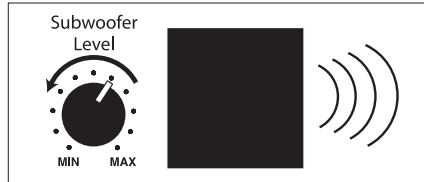

Zusätzliche Einstellmöglichkeiten

Sie können den Subwoofer an die spezifischen Eigenheiten ihres Hörraums anpassen. Hierzu dienen die Schalter **Hochton-Filter** ② und **Phase** ④.



In der Regel bleibt der **Phase**-Schalter ④ auf **NORMAL**. Sollte die Basswiedergabe zu schwach ausfallen, können Sie zu Test diesen Schalter auf **REVERSE** stellen. Klingen die Bässe kräftiger, belassen Sie die neue Einstellung.

Mit dem **Hochton-Filter**-Schalter ② können Sie alle Frequenzen oberhalb der Grenzfrequenz des Subwoofers heaufiltern und so Verzerrungen vermeiden, die die Wiedergabequalität beeinträchtigen. Im Normalbetrieb steht dieser Schalter auf **ON**. Dies gilt nicht für folgende Ausnahmen:

1. Wenn Sie den LFE-Eingang verwenden bringt der Tiefpassfilter keine weitere Verbesserung.
2. Wenn Sie die Lautsprecher-Verbindung zu einem Verstärker / Receiver nutzen, der selbst über einen entsprechenden Filter zur Aufteilung der Frequenzen verfügt.

Gilt für Ihre Installation eine der beiden Ausnahmen, sollten Sie den Schalter auf **OFF** stellen.

Alle Lautsprecher bleiben stumm:

- Ist Ihr Receiver/Verstärker eingeschaltet und eine Signalquelle zugeschaltet?
- Stellen Sie sicher, dass das Netzkabel des aktiven Subwoofers in einer Strom führenden Steckdose steckt und dass der **Power**-Schalter  auf ON  (Stand-by) steht.
- Überprüfen Sie alle Lautsprecherkabel und Cinch-Verbindungen zum Receiver/Verstärker. Vergewissern Sie sich, dass alle Kabel angeschlossen sind. Überzeugen Sie sich, dass keines der Lautsprecherkabel durchgescheuert, abgeschnitten oder durchbohrt ist.
- Überzeugen Sie sich, dass Ihr Verstärker/Receiver einwandfrei funktioniert.

Ein einzelner Lautsprecher spielt nicht:

- Überprüfen Sie die Stellung des Balance-Reglers an Ihrem Receiver/Verstärker.
- Überprüfen Sie alle Lautsprecherkabel und Cinch-Verbindungen zwischen Receiver/Verstärker und Lautsprechern. Vergewissern Sie sich, dass alle Kabel angeschlossen sind. Überzeugen Sie sich, dass keines der Lautsprecherkabel durchgescheuert, abgeschnitten oder durchbohrt ist.
- Stellen Sie sicher, dass Ihr Receiver/Prozessor so konfiguriert ist, dass der jeweilige Lautsprecher im Dolby Digital- bzw. DTS®-Betrieb auch aktiviert ist.

Die Anlage spielt zwar bei geringer Lautstärke, schaltet aber ab, wenn man lauter dreht:

- Überprüfen Sie alle Lautsprecherleitungen und Cinch-Verbindungen zum Receiver/Verstärker. Vergewissern Sie sich, dass alle Leitungen angeschlossen sind. Überzeugen Sie sich, dass keine der Lautsprecherleitungen durchgescheuert, abgeschnitten oder durchbohrt ist.
- Falls mehr als ein Paar Hauptlautsprecher (Front-Lautsprecher) angeschlossen sind, muß die Mindestimpedanz des Receivers/Verstärkers berücksichtigt werden. Wird diese unterschritten, schaltet das Gerät ab.

Zu wenig oder kein Bass:

- Stellen Sie sicher, dass die Front-Lautsprecher gleichphasig verkabelt sind.
- Überzeugen Sie sich, dass der Subwoofer an einer stromführenden Steckdose angeschlossen ist.
- Stellen Sie sicher, dass der aktive Subwoofer korrekt verkabelt und eingeschaltet ist.
- Stellen Sie sicher, dass Ihr Receiver/Prozessor so konfiguriert ist, daß der LFE-Ausgang im Dolby Digital- oder DTS®-Betrieb auch aktiviert ist.

Hinweise zum Ausbau und zur umweltgerechten Entsorgung verbrauchter Batterien. Handhabung verschiedener Batterietypen.



Die oben abgebildeten Symbole können auf dem Gehäuse eines Produkts, dessen Verpackung sowie in den Unterlagen oder der Bedienungsanleitung auftreten. Sie zeigen an, dass sowohl das Produkt selbst, als auch die mitgelieferten oder im Produkt verbauten Batterien niemals in den Hausmüll gelangen dürfen. Sie müssen umweltgerecht (entsprechend lokaler Richtlinien oder gemäß der Europäischen Richtlinien 2002/96/EC und 2006/66/EC) entsorgt werden. Bitte informieren Sie sich wo in Ihrer Nähe die nächste Abgabestelle für Elektronikschrott oder ein Recycling-Hof ist.

Der korrekte Umgang mit dem Produkt und den Batterien hilft Ressourcen zu schonen und beugt körperlichen und Umweltschäden vor.

Die mitgelieferten Batterien können unterschiedlichen Typs sein: Alkaline, Kohle/Zink oder Lithium. Sie müssen alle wie oben beschrieben umweltgerecht entsorgt werden.

Folgen Sie den Hinweisen in der Bedienungsanleitung, um die Batterien aus dem Gerät bzw. der Fernbedienung zu entfernen.

Ist die Batterie fest ins Gerät eingebaut, lässt sie sich nicht vom Benutzer entfernen. Diese Aufgabe übernehmen spezielle Sammelstellen für Elektronikschrott. Muss einmal – aus welchem Grund auch immer – eine fest verbaute Batterie ausgetauscht werden, übernehmen dies Spezialisten in einem unserer autorisierten Service-Zentren.

Technische Daten

HKTS 3 gesamtes System

Übertragungsbereich
35 Hz bis 20 kHz (-6 dB)

SAT-TS3 Satelliten-Lautsprecher

Empfohlene Verstärkerleistung
10 bis 80 Watt

Impedanz
nominal 8 Ohm

Empfindlichkeit
86 dB @ 1 Watt / 1 Meter

Hochtöner
Kalotte mit 12 mm Durchmesser, magnetisch
abgeschirmt

Mitteltöner
75 mm Durchmesser, magnetisch abgeschirmt

Abmessungen (HxBxT)
167mm x 100mm x 92mm

Gewicht
0,6 kg

SUB-TS3 Subwoofer

Verstärkerleistung
100 Watts RMS

Tieftöner
250mm Durchmesser im Bassreflex-Gehäuse

Abmessungen (HxBxT)
479mm x 340mm x 340mm

Gewicht
15kg

Technische Änderungen und Irrtümer vorbehalten

„Harman Kardon“ und „Power for the Digital Revolution“ sind registrierte
Warenzeichen der Harman International Industries, Incorporated.

* Warenzeichen von Dolby Laboratories

DTS ist das eingetragene Warenzeichen von Digital Theater Systems Inc.

harman/kardon

H A Harman International® Company
250 Crossways Park Drive, Woodbury, New York 11797
www.harmankardon.com
Harman Consumer Group International:
2, Route de Tours, 72500 Château-du-Loir, France
Harman Deutschland GmbH
Hünderstraße 1 • D-74080 Heilbronn
www.harman-kardon.de
© 2009 Harman Kardon, Incorporated
Teile no. 950-0272-001